

KTM POWERPARTS **INFORMATION**

CLUTCH LEVER ARTICULATED AND ADJUSTABLE



90502931144
90502931244

04.2019
3.213.260



KTM Sportmotorcycle GmbH
5230 Mattighofen, Austria
www.ktm.com



3 DEUTSCH

Wir freuen uns, dass Sie sich für dieses Produkt entschieden haben.

Unser hochwertiges Qualitätsprodukt ist rennerprobt und wurde speziell für sportliche Herausforderungen entwickelt. Eine korrekte Montage des Produktes ist unerlässlich, um ein Maximum an Sicherheit und Funktionalität gewährleisten zu können. Bitte befolgen Sie daher die Montageanleitung oder wenden Sie sich an Ihren autorisierten Fachhändler.

Für falsche Montage oder Verwendung dieses Produktes kann der (Quasi-)Hersteller bzw. Lieferant nicht zur Verantwortung gezogen werden.
Vielen Dank.

4 ENGLISH

Thank you for choosing this product.

Our high quality product has been tested under racing conditions and was developed specifically for use in sports activities. Correct installation of the product is essential to ensure that a maximum degree of safety and functionality is achieved. Therefore, please follow the installation instructions or contact your authorized dealer.

The (quasi) manufacturer or supplier cannot be held responsible for products that are incorrectly mounted or inappropriately used.
Thank you.

5 ITALIANO

Grazie per aver scelto questo prodotto.

Questo nostro prodotto di pregiata qualità è collaudato nelle competizioni ed è stato sviluppato specificamente per gare sportive. Il montaggio corretto del prodotto è fondamentale per garantirne la massima sicurezza e funzionalità. Rispetti quindi le istruzioni di montaggio o rivolgerti al proprio concessionario autorizzato.

Il produttore (detentore del marchio)/fornitore non può essere considerato responsabile per un montaggio o impiego errato del presente prodotto.
Vi ringraziamo per l'attenzione!

6 FRANÇAIS

Merci d'avoir porté votre choix sur ce produit.

Notre produit de haute qualité est éprouvé pour les compétitions et a été conçu spécialement pour un usage sportif. Un montage approprié du produit est indispensable pour garantir une sécurité et une fonctionnalité maximales du véhicule. C'est pourquoi nous vous invitons à suivre scrupuleusement le manuel de montage ou à vous adresser à votre revendeur agréé.

En cas de montage ou d'utilisation non conformes de ce produit, le (quasi) constructeur ou le fournisseur déclinent toute responsabilité.
Merci !

7 ESPAÑOL

Le agradecemos que se haya decidido por este producto.

Este producto de alta calidad está probado para la competición y se ha desarrollado específicamente para las exigencias de este deporte. Para poder garantizar los máximos niveles de seguridad y funcionalidad, es imprescindible que el producto se monte correctamente. Por este motivo, es muy importante que siga las instrucciones del manual de montaje o que se ponga en contacto con su concesionario autorizado.

El (cuasi) fabricante y el proveedor de este producto no se harán responsables del montaje y el uso incorrectos.
¡Muchas gracias!

Lieferumfang

Klappbarer Kupplungshebel ❶

HINWEIS:

Sämtliche Schrauben und Muttern werden vom Originalhebel wiederverwendet.

Vor der Montage müssen diese Teile gründlich gereinigt und gegebenenfalls gefettet werden.

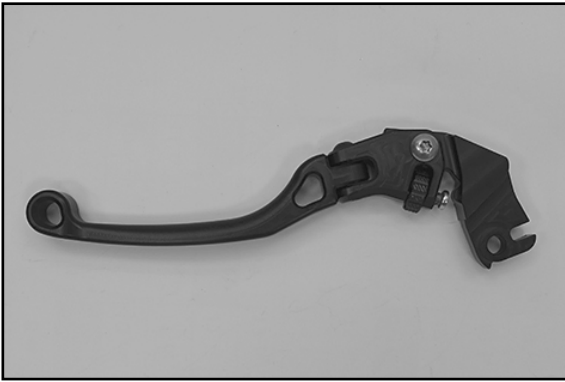

- Schrauben ❷ entfernen.
 - Kupplungsschalter abnehmen.
- Drehmoment für den Zusammenbau: 4 Nm

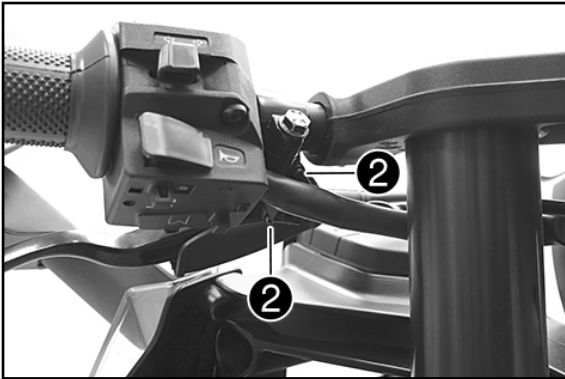

- Verschraubung ❸ entfernen.
- Drehmoment für den Zusammenbau: 8 Nm

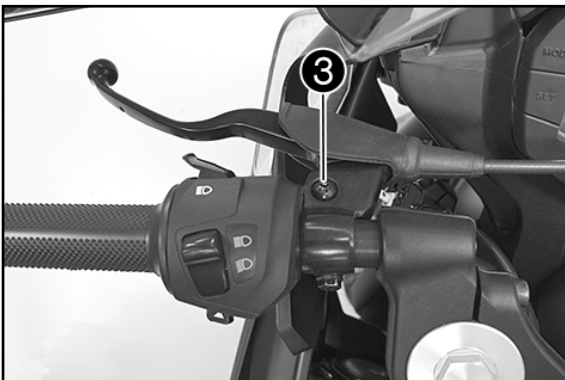

- Manschette ❹ zurückschieben.
- Kupplungsseil ❺ aushängen.
- Original-Kupplungshebel entfernen.

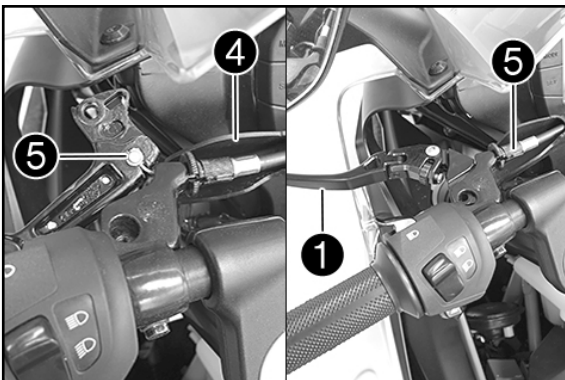

- Kupplungsseil ❺ am Kupplungshebel ❶ (Lieferumfang) einhängen.
- Kupplungshebel ❶ positionieren.

- In umgekehrter Reihenfolge zusammenbauen.



! VORSICHT

Auf eine korrekte Montage der Hebel achten.

Die gewünschte Griffweite lässt sich über das Einstellrad regulieren!

Vor der ersten Benutzung unbedingt die Funktionstüchtigkeit der Kupplung überprüfen!

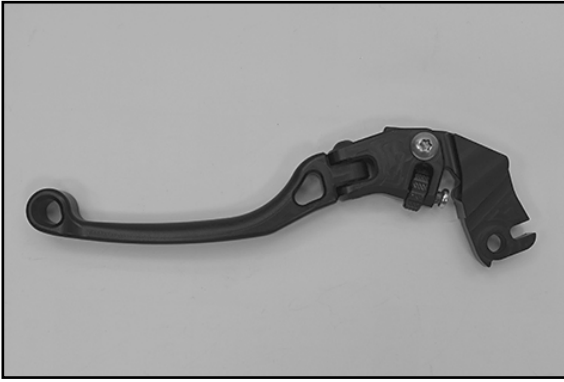

Scope of supply

Foldable clutch lever ❶

NOTE:

All screws and nuts from the original lever can be re-used.
Before assembly, these parts must be cleaned thoroughly and, if necessary, greased.

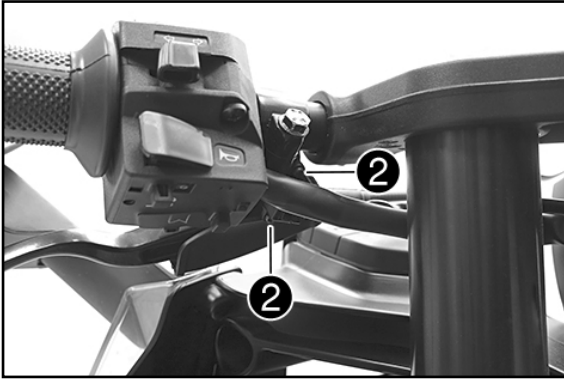

- Remove screws ❷.
 - Take off the clutch switch.
- Assembly torque: 4 Nm

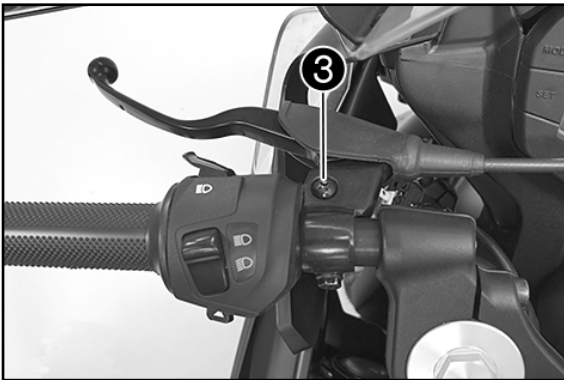

- Remove fitting ❸.
- Assembly torque: 8 Nm

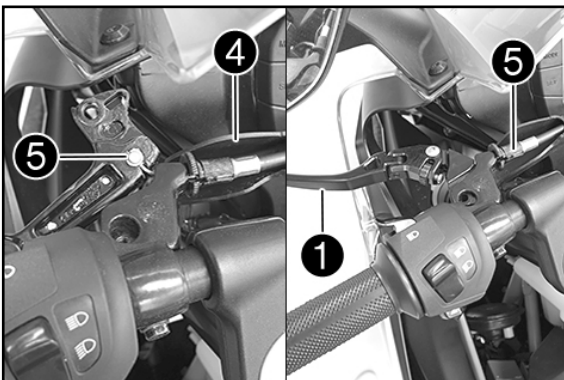

- Push back sleeve ❹.
- Detach clutch cable ❺.
- Remove the original clutch lever.

- Attach clutch cable ❺ to clutch lever ❶ (included).
- Position clutch lever ❶.



- Reassemble in reverse order.

! ATTENTION

Ensure that the lever is assembled correctly.
The desired handle width can be adjusted using the adjusting wheel!
Ensure that the clutch is functioning correctly before using it for the first time!



Materiale fornito

Leva della frizione ribaltabile ❶

NOTA:

Riutilizzare tutte le viti e i dadi della leva originale.

Prima di procedere al montaggio, pulire a fondo questi componenti e, se necessario, ingrassarli.

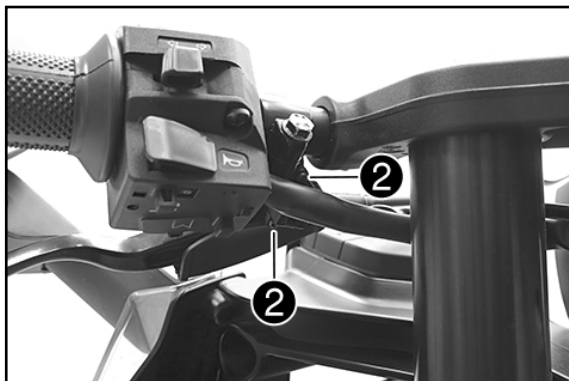

- Rimuovere le viti ❷.

- Rimuovere l'interruttore della frizione.

Coppia di serraggio per il riassettaggio: 4 Nm

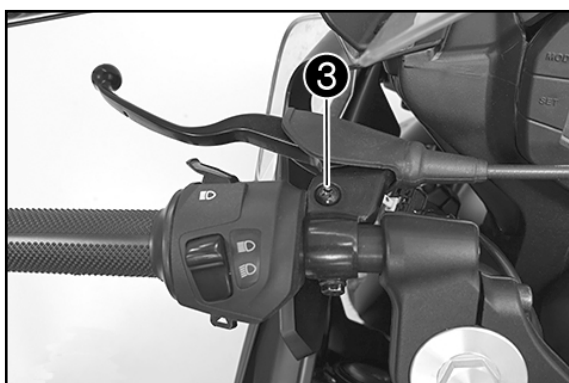

- Rimuovere il collegamento a vite ❸.

Coppia di serraggio per il riassettaggio: 8 Nm

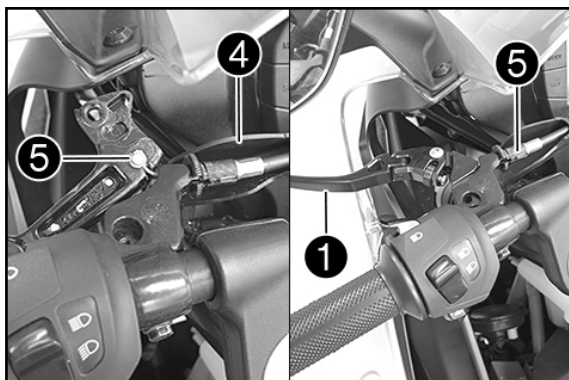

- Spingere indietro il manicotto ❹.

- Disimpegnare il cavo della frizione ❺.

- Rimuovere la leva della frizione originale.

- Agganciare il cavo della frizione ❺ alla leva della frizione ❶ (in dotazione).

- Posizionare la leva della frizione ❶.



- Riassemblare nell'ordine inverso.

! AVVERTIMENTO

Assicurare un corretto montaggio delle leve.

L'ampiezza desiderata dell'impugnatura può essere regolata attraverso l'apposita rotella!

Prima del primo utilizzo verificare assolutamente il corretto funzionamento della frizione!

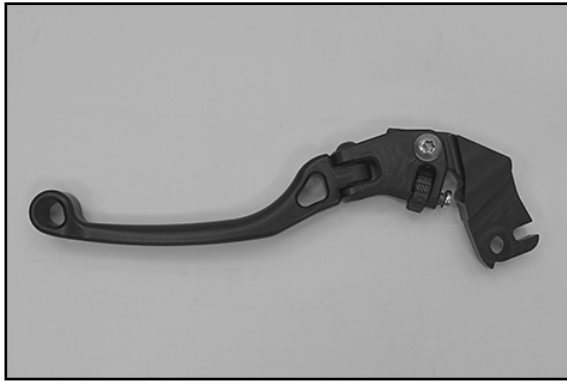

Étendue de la livraison

Levier d'embrayage pliant ❶

REMARQUE :

Toutes les vis et écrous du levier d'origine sont réutilisés.
Avant le montage, ces pièces doivent être nettoyées minutieusement et graissées si nécessaire.

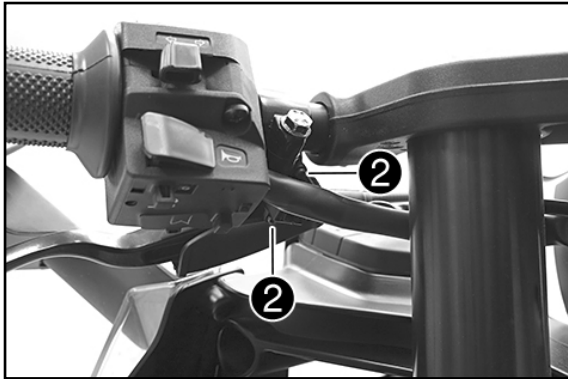

- Retirer les vis ❷.
 - Déposer le commutateur sur le levier.
- Couple de serrage pour l'assemblage : 4 Nm

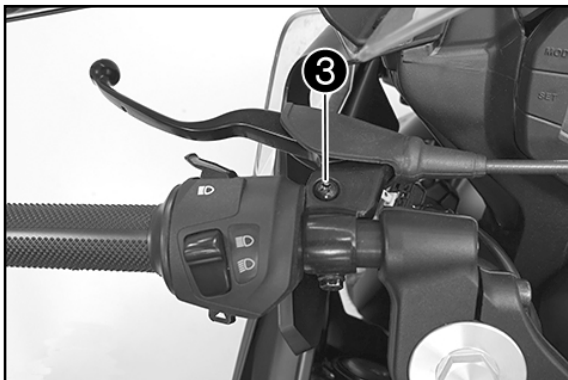

- Retirer le boulon de raccordement ❸.
- Couple de serrage pour l'assemblage : 8 Nm

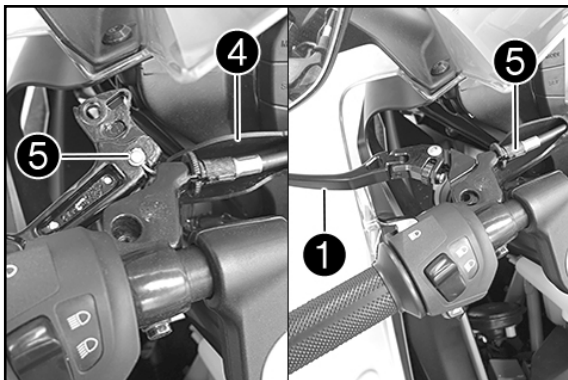

- Repousser le soufflet ❹.
- Décrocher le câble d'embrayage ❺.
- Retirer le levier d'embrayage d'origine.

- Accrocher le câble d'embrayage ❺ sur le levier d'em brayage ❶ (étendue de la livraison).

- Mettre en place le levier d'embrayage ❶.

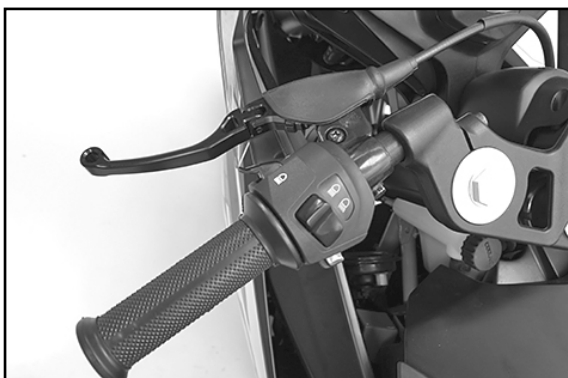

- Assembler le tout dans l'ordre inverse.

! ATTENTION

Veiller à ce que le levier soit monté correctement.
L'amplitude de la poignée peut être réglée par le biais de la molette !
Avant la première utilisation, vérifier le fonctionnement de l'embrayage !



Volumen de suministro

Maneta del embrague abatible ❶

NOTA:

Se volverán a utilizar todos los tornillos y tuercas de la maneta original.

Antes de empezar el montaje, estas piezas deben limpiarse bien y engrasarse.

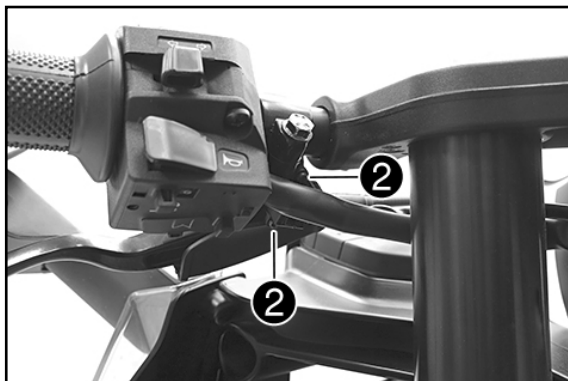

- Retirar los tornillos ❷.

- Quitar el interruptor del embrague.

Par de apriete para el ensamblaje: 4 Nm



- Retirar la unión atornillada ❸.

Par de apriete para el ensamblaje: 8 Nm

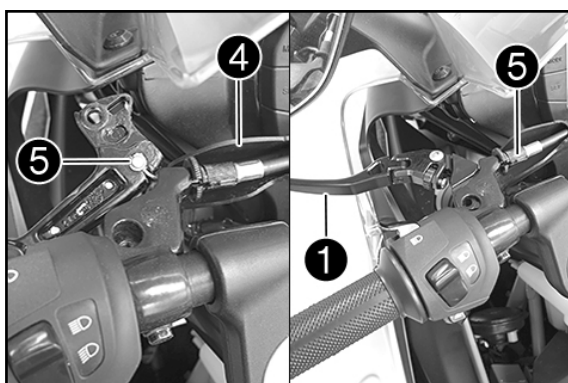

- Retraer el manguito ❹.

- Desenganchar el latiguillo del embrague ❺.

- Retirar la maneta del embrague original.

- Enganchar el latiguillo del embrague ❺ a la maneta del embrague ❶ (volumen de suministro).

- Posicionar la maneta del embrague ❶.



- Realizar el ensamblaje en orden inverso.

! AVISO

Prestar atención a que las manetas quede montada correctamente.

El alcance puede adaptarse a las preferencias personales con la rueda de ajuste!

Antes de volver a utilizar la motocicleta, debe comprobarse que el embrague funcione correctamente!